

Документ подписан простой электронной подписью

Информация о владельце:

ФИО: Комин Андрей Эдуардович

Должность: ректор

Дата подписания: 23.09.2024 08:58:09

Уникальный программный ключ:

f6c6d686f0c899fdf76a1ed8b448452ab8cac6fb1af6547b6d40cdf1bdc60ae2

Федеральное государственное бюджетное образовательное учреждение  
высшего образования  
«Приморская государственная сельскохозяйственная академия»

УТВЕРЖДАЮ

Директор ИЗиАТ

\_\_\_\_\_ /Наумова Т.В./

(подпись)

«17» февраля 2023

**ФОНД ОЦЕНОЧНЫХ СРЕДСТВ**  
для проведения промежуточной аттестации обучающихся  
по дисциплине (модулю)  
**СИСТЕМЫ УПРАВЛЕНИЯ ТЕХНОЛОГИЧЕСКИМИ ПРОЦЕССАМИ**  
**И ИНФОРМАЦИОННЫЕ ТЕХНОЛОГИИ**  
(наименование дисциплины)

**19.03.04 Технология продукции и организация общественного питания**  
(код и наименование направления подготовки)

**Технология и организация предприятий общественного питания**  
(полное наименование направленности (профиля) ОПОП)

**бакалавр**  
квалификация выпускника

Усурийск, 2023

## 1. Перечень компетенций с указанием этапов их формирования в процессе освоения образовательной программы

### Паспорт фонда оценочных средств по дисциплине (модулю)

#### а. модели контролируемых компетенций

Компетенции, формируемые в результате освоения дисциплины (модуля):

Код компетенции	Наименование компетенции	Код индикатора достижения компетенции	Наименование индикатора достижения компетенции
<b>Общепрофессиональная компетенция</b>			
ОПК-1	Способен применять информационную и коммуникационную культуру и технологии в области профессиональной деятельности с учетом основных требований информационной безопасности	ОПК-1.1	Использует информационные технологии в профессиональной деятельности

#### б. требование к результатам освоения дисциплины

В результате освоения дисциплины (модуля) обучающийся должен:

**знать:**

– информационно-коммуникационные технологии при решении задач профессиональной деятельности (ОПК-1.1);

**уметь:**

– использовать информационно-коммуникационные технологии при решении задач профессиональной деятельности. (ОПК-1.1);

**2. Описание показателей и критериев оценивания компетенций на различных этапах их формирования, описание шкал оценивания**

Таблица 1 – Оценка контролируемой компетенции дисциплины (модуля)

№ п/п	Код контролируемой компетенции (индикатора достижения компетенции)	Контролируемые результаты обучения	Наименование оценочного средства
1	ОПК-1.1	<i>Знать:</i> информационно-коммуникационные технологии при решении задач профессиональной деятельности	Тест (письменно) Реферат (письменно и устно)
		<i>Уметь:</i> использовать информационно-коммуникационные технологии при решении задач профессиональной деятельности	Тест (письменно) Собеседование (устно)

Таблица 2 – Примерный перечень оценочных средств

№ п/п	Наименование оценочного средства	Краткая характеристика оценочного средства	Представление оценочного средства в фонде
1	Тест	Система стандартизированных заданий, позволяющая автоматизировать процедуру измерения уровня знаний и умений, обучающегося	Фонд тестовых заданий
2	Собеседование	Средство контроля, организованное как специальная беседа преподавателя с обучающимися на темы, связанные с изучаемой дисциплиной, и рассчитанное на выяснение объема знаний обучающегося по определенному разделу, теме, проблеме и т.п.	Вопросы по темам / разделам дисциплины, представленные в привязке к компетенциям, предусмотренным РПД
3	Реферат	Продукт самостоятельной работы обучающегося, представляющий собой краткое изложение в письменном виде полученных результатов теоретического анализа определенной научной (учебно-исследовательской) темы, где автор раскрывает суть исследуемой проблемы, приводит различные точки зрения, а также собственные взгляды на нее	Темы рефератов

Таблица 3 – Критерии и шкалы для оценки уровня сформированности компетенции в ходе освоения дисциплины

Показатели оценивания	Критерии оценки уровня сформированности компетенции ОПК-1.1			
	Неудовлетворительно, Не зачтено	Удовлетворительно, зачтено	Хорошо / зачтено	Отлично / зачтено
«Знать»	Уровень знаний ниже минимально допустимых требований; имеют место грубые ошибки	Минимально допустимый уровень знаний; допущено множество негрубых ошибок	Уровень знаний в объеме, соответствующем программе; допущено несколько негрубых ошибок	Уровень знаний в объеме, соответствующем программе; без ошибок
«Уметь»	При решении типовых (стандартных) задачи не продемонстрированы некоторые основные умения. Имеют место грубые ошибки.	Продемонстрированы основные умения. Решены типовые (стандартные) задачи с негрубыми ошибками. Выполнены все задания, но не в полном объеме.	Продемонстрированы все основные умения. Решены все основные задачи с негрубыми ошибками. Выполнены все задания, в полном объеме, но некоторые с недочетами.	Продемонстрированы все основные умения, некоторые – на уровне хорошо закрепленных навыков. Решены все основные задачи с отдельными несущественными ошибками. Выполнены все задания в полном объеме, без недочетов.
Характеристика сформированности компетенции	Компетенция в полной мере не сформирована. Имеющихся знаний и умений недостаточно для решения практических профессиональных задач	Сформированность компетенции соответствует минимальным требованиям. Имеющихся знаний и умений в целом достаточно для решения стандартных практических профессиональных задач, но требуется дополнительная практика по большинству практических задач	Сформированность компетенции в целом соответствует требованиям. Имеющихся знаний и умений в целом достаточно для решения стандартных практических профессиональных задач	Сформированность компетенции полностью соответствует требованиям. Имеющихся знаний и умений и мотивации в полной мере достаточно для решения сложных практических профессиональных задач
<b>Уровень сформированности компетенции</b>	<b>Низкий</b>	<b>Пороговый</b>	<b>Базовый</b>	<b>Высокий</b>
<b>Сумма баллов (Б)**</b>	<b>0 – 60</b>	<b>61 – 75</b>	<b>76 – 85</b>	<b>86 – 100</b>

\* – Оценивается для каждой компетенции отдельно.

\*\*– Суммируется балл по показателям оценивания «знать» и «уметь»; при этом соотношение компонентов компетенции в общей трудоемкости дисциплины «знать» / «уметь» составляет 40 / 60.

### 3. Методические материалы, определяющие процедуру оценивания знаний, умений и опыта деятельности, характеризующие этапы формирования компетенций

**Промежуточная аттестация качества** подготовки обучающихся по дисциплине (модулю) «Системы управления технологическими процессами и информационные технологии» проводится в соответствии с локальными нормативными актами Академии и является обязательной, предназначена для определения степени достижения учебных целей по дисциплине и проводится в форме зачета в 5-ом семестре.

Обучающиеся готовятся к зачету самостоятельно. Подготовка заключается в изучении программного материала дисциплины с использованием личных записей, сделанных в рабочих тетрадях, и рекомендованной в процессе изучения дисциплины литературы. При необходимости обучающиеся обращаются за консультацией к преподавателю, ведущему данную дисциплину.

Форма проведения промежуточной аттестации для обучающихся инвалидов и лиц с ограниченными возможностями здоровья выбирается с учетом индивидуальных психофизических особенностей (устно, письменно на бумаге, письменно на компьютере, в форме тестирования и т.п.). При необходимости обучающимся инвалидам и лицам с ограниченными возможностями здоровья предоставляется дополнительное время для подготовки ответа на экзамене / зачете.

#### Методика оценивания

1) По столбальной шкале в таблицу 4 занести баллы (B<sub>i</sub>), полученные обучающимся в ходе освоения дисциплины. (Критерии представлены в таблице 3).

Таблица 4 – Пример расчетной таблицы итогового оценивания компетенций у обучающегося по дисциплине (модулю) «Системы управления технологическими процессами и информационные технологии»

Код индикатора компетенции	Условное обозначение	Оценка приобретенных компетенций в баллах
ОПК-1.1	B <sub>1</sub>	61
Итого	(∑B <sub>i</sub> )	61

2) Определить оценку по дисциплине (модулю) по шкале соотношения баллов и оценок (таблица 5).

Таблица 5 – Шкала измерения уровня сформированности компетенций в результате освоения дисциплины (модуля) «Системы управления технологическими процессами и информационные технологии»

Итоговый балл	0-60	61-75	76-85	86-100
Оценка	Неудовлетворительно (не зачтено)	Удовлетворительно (зачтено)	Хорошо (зачтено)	Отлично (зачтено)
Уровень сформированности и компетенций	низкий	Пороговый	Базовый	Высокий

Показатели «знать», «уметь» при промежуточной аттестации в форме экзамена определяются оценками «отлично», «хорошо», «удовлетворительно», «неудовлетворительно», что соответствует уровням сформированности компетенций «высокий», «базовый», «пороговый», «низкий».

«Отлично» – обучающийся глубоко и прочно усвоил весь программный материал, исчерпывающе, последовательно, грамотно и логически стройно его излагает, не затрудняется с ответом при видоизменении задания, свободно справляется с задачами и практическими заданиями, правильно обосновывает принятые решения, умеет самостоятельно обобщать и излагать материал, не допуская ошибок.

«Хорошо» – обучающийся твердо знает программный материал, грамотно и по существу излагает его, не допускает существенных неточностей в ответе на вопрос, может правильно применять теоретические положения и владеет необходимыми умениями и навыками при выполнении практических заданий.

«Удовлетворительно» – обучающийся усвоил только основной материал, но не знает отдельных деталей, допускает неточности, недостаточно правильные формулировки, нарушает последовательность в изложении программного материала и испытывает затруднения в выполнении практических заданий.

«Неудовлетворительно» – обучающийся не знает значительной части программного материала, допускает существенные ошибки, с большими затруднениями выполняет практические задания, задачи.

**Текущая аттестация обучающихся по дисциплине (модулю) «Системы управления технологическими процессами и информационные технологии»** проводится в форме контрольных мероприятий по оцениванию фактических результатов освоения дисциплины (модуля) в разрезе компетенций и с дифференциацией по показателям «ЗНАТЬ» и «УМЕТЬ».

#### **4. Типовые контрольные задания или иные материалы, необходимые для оценки знаний, умений и опыта деятельности, характеризующих этапы формирования компетенций в процессе освоения образовательной программы**

**Содержательный элемент (модуль): «Системы управления технологическими процессами и информационные технологии»**

##### **4.1 Тестовые задания для оценки компетенции ОПК-1.1 по показателю «Знать»**

#### **I. Тип заданий: выбор одного правильного варианта из предложенных вариантов ответов**

вариант задания 1.

**Информационная система – это**

1. организованная совокупность информационных технологий, объектов и отношений между ними, образующих единое целое;
2. система обработки информации в совокупности с относящимися к ней ресурсами организации, такими, как люди, технические и финансовые ресурсы, которая предоставляет и распределяет информацию;
3. часть системы, выделенная по какому-либо признаку;
4. совокупность единой системы классификации и кодирования информации, унифицированных систем документации, схем информационных потоков, циркулирующих в организации, а также методология построения баз данных.

вариант задания 2.

На рисунке представлена

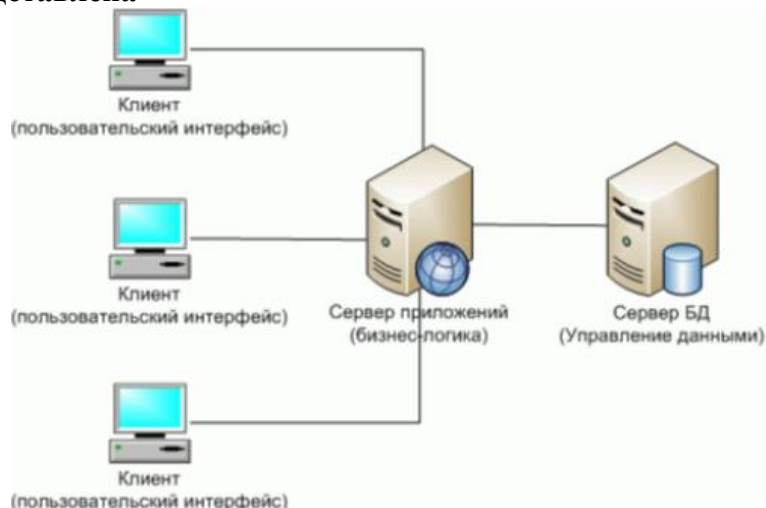

1. Многоуровневая архитектура «клиент-сервер»
2. Архитектура «клиент-сервер»
3. Архитектура «файл-сервер».
4. Централизованная архитектура

вариант задания 3.

**Технологический процесс объекта управления – это....**

1. совокупность взаимозаменяемых процессов, направленных на производство продукции;
2. совокупность автоматизированных процессов, направленных на производство продукции;
3. часть производственного процесса, обеспечивающая автоматизацию производства;
4. часть производственного процесса, обеспечивающая технологию производства, переработки и хранения продукции

вариант задания 4.

На рисунке представлена

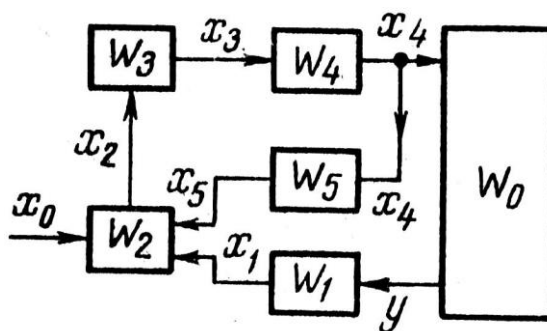

1. структурная схема автоматической системы управления;
2. функциональная схема автоматической системы управления;
3. принципиальная схема автоматической системы управления;
4. монтажная схема автоматической системы управления.

**II. Тип заданий: установление правильной последовательности в предложенных вариантах ответов**

вариант задания 1

Установите соответствие между звеньями АСУ и передаточными функциями



1	Интегрирующее	1	$W(s) = k / (T \cdot s + 1)$
2	Апериодическое звено 1-го порядка	2	$W(s) = k$
3	Безынерционное звено	3	$W(s) = k / s$
		4	$W(s) = k / (T^2_1 \cdot s^2 + T_2 \cdot s + 1)$

вариант задания 2

**Установите соответствие между статическими характеристиками элементов автоматики**

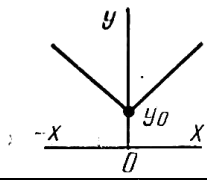
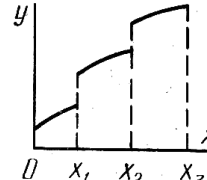
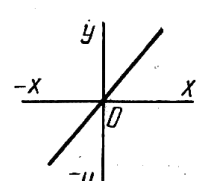
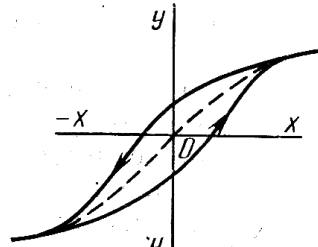
1	Линейная реверсивного элемента	1	
2	Нелинейная с гистерезисом	2	
3	Линейная нереверсивного элемента	3	
		4	

вариант задания 3

**Установить соответствие функциональных схем АСУ**

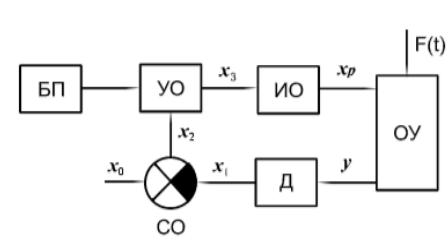
1		1	По типу разомкнутого управления
---	---	---	---------------------------------

2		2	Комбинированная
3		3	По возмущению
		4	По отклонению

**III. Тип заданий: выбор нескольких правильных вариантов из предложенных вариантов ответов**

вариант задания 1

**К регуляторам непрерывного действия относят**

1. порациональной регулятор
2. интегрирующий регулятор
3. дифференцирующий регулятор
4. скоростной регулятор
5. суммирующий регулятор

вариант задания 2

**Входы RS триггера имеют названия**

1. ввод сброса памяти
2. ввод числовых значений
3. ввод подачи информации на хранения
4. ввод интегрирующий
5. ввод суммирующий

вариант задания 3

**Основными элементами САУ являются**

1. Объект управления
2. Объект внешней среды
3. Суммирующий объект
4. Исполнительный механизм
5. Регулирующий орган

**4.2 Тестовые задания для оценки компетенции ОПК-1.1 по показателю «Уметь»**

**I. Тип заданий: задание открытого типа (самостоятельный ввод обучающимся правильного ответа в виде термина, краткого определения)**

вариант задания 1

**При воздействии  $x(t)=2\sin 10t$  найти сигнал на выходе системы с передаточной функцией  $W(s) = \frac{4}{0,1s+1}$**

вариант задания 2.

Определить прямым методом устойчивость системы, описываемое дифференциальным уравнением  $y^{(3)} + 2y^{(2)} + 3y^{(1)} = 4u^{(1)} + 5u$

вариант задания 3.

Оценить по критерию Гурвица устойчивость системы  $W(s) = \frac{s-2}{s^3+2s^2+3s+4}$

вариант задания 4.

Определить передаточную функцию схемы

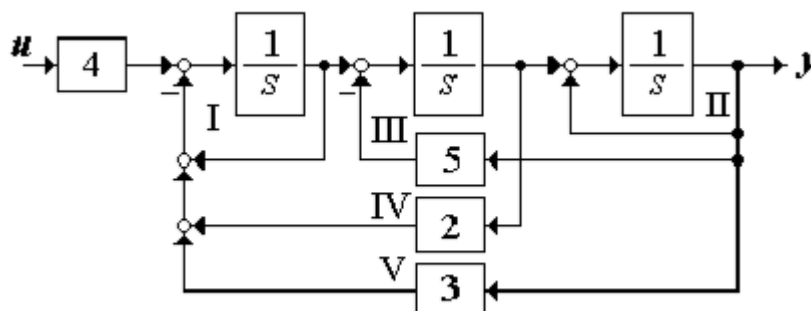

вариант задания 5.

Показание счетчика посетителей в момент поверки 1010 чел. Действительное значение посетителей составляет 1000 чел. Определить относительную погрешность счетчика. Правильный ответ: 1 %

вариант задания 6.

Определить передаточную функцию схемы

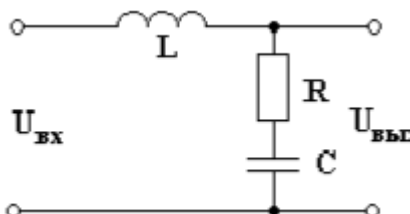

**II. Тип заданий: выбор одного правильного варианта из предложенных вариантов ответов**

вариант задания 1

При единичном скачке  $1(t)$  на входе реакция звена описывается функцией  $2(1-e^{-3t}) \cdot 1(t)$ . Найти передаточную функцию звена

1.  $W(s) = \frac{6}{s+3}$
2.  $W(s) = \frac{3}{s+3}$
3.  $W(s) = \frac{2}{s+6}$
4.  $W(s) = \frac{6}{s+2}$

вариант задания 2

Для системы уравнений  $\ddot{y} + 2\dot{y} + 3 = 3\dot{u} - 2u + u$  найти  $h(0)$

1. 2
2. 1
3. 3
4. 1,5

вариант задания 3

Пусть допустимая статистическая ошибка воспроизведения скачка задания не должна превышать значения  $\varepsilon(\infty) = 2\%$ . Определить минимальный полный коэффициент усиления системы

1. 35
2. 49
3. 15
4. 52

вариант задания 4.

Определить передаточную функцию схемы

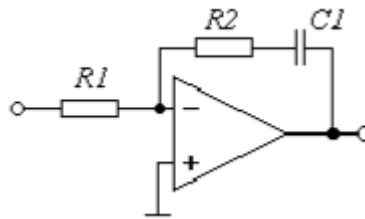

1.  $W(s) = -\frac{T_2s+1}{T_1s}$
2.  $W(s) = \frac{T_2s+1}{T_1s}$
3.  $W(s) = -\frac{T_1s+1}{T_1s}$
4.  $W(s) = -\frac{T_2s-1}{T_1s}$

### Критерии оценивания теста

Шкала оценивания тестов в разрезе компетенций

Показатели и критерии оценки	Максимальное количество баллов	Фактическое количество баллов
Уровень усвоения теоретического материала по показателю «Знать» ОПК-1.1	40	
Умение выполнять задания по показателю «Уметь» ОПК-1.1	60	
Всего	100	

## **5. Вопросы к зачету по дисциплине (модулю) «Системы управления технологическими процессами и информационные технологии»**

1. Классификации ИС и ИТ.
2. Тенденции развития информационных технологий в общественном питании.
3. Информационные технологии делопроизводства и управления.
4. Технология проектирования и ведения экономической документации.
5. Информационные технологии комплексного представления информации.
6. Автоматизированное рабочее место.
7. Программное обеспечение офисных задач.
8. Офисные информационные системы.
9. АРМ специалиста в области общественного питания.
10. Принципиальные схемы АРМ специалиста.
11. Обзор программных продуктов АРМ-технолога.
12. Объединение АРМ в автоматизированной системы.
13. Информационные технологии электронных коммуникаций.
14. Локальные сети АРМ.
15. Назначение, принципы построения и типовая структурная схема АСУ ТП.
16. Классификация АСУ ТП.
17. Функции АСУ ТП.
18. Роль микропроцессорной техники в системах управления.
19. Виды обеспечения АСУ ТП.
20. Схема взаимодействия основных компонентов АСУ.
21. Понятие систем управления технологическими процессами.
22. Основные понятия и определения теории автоматического управления.
23. Методы и функции управления технологическими процессами.
24. Классификация АСУ.
25. Классификация элементов автоматических систем.
26. Основные модели. Статические характеристики.
27. Динамические характеристики.
28. Дифференциальные уравнения.
29. Передаточные функции.
30. Примеры типовых звеньев.
31. Соединения звеньев.
32. Критерии устойчивости.
33. Измерения технологических параметров.
34. Государственная система приборов (ГСП).
35. Элементы метрологии и техники измерений.
36. Точность преобразования информации.
37. Погрешности измерения.
38. Проверка измерительных приборов.
39. Классификация КИП.
40. Методы и приборы для измерений.
41. Функции и структура АСУ ТП.
42. Устройства связи с объектом.
43. Виды информационных и управляющих функций АСУ ТП.
44. Техническое обеспечение АСУ ТП.
45. Содержание проектных работ и проектной документации.
46. Этапы проектирования систем автоматизации.
47. Функциональные схемы автоматизации (ФСА).
48. Условные обозначения.

### **Критерии оценивания устного ответа на зачете**

Развернутый ответ обучающегося должен представлять собой связное, логически последовательное сообщение на заданную тему, показывать его умение применять определения, правила в конкретных случаях.

Критерии оценивания:

- 1) полноту и правильность ответа;
- 2) степень осознанности, понимания изученного;
- 3) языковое оформление ответа.

Критерии оценки:

✓ 100-85 баллов - если ответ показывает прочные знания основных процессов изучаемой предметной области, отличается глубиной и полнотой раскрытия темы; владение терминологическим аппаратом; умение объяснять сущность, явлений, процессов, событий, делать выводы и обобщения, давать аргументированные ответы, приводить примеры; свободное владение монологической речью, логичность и последовательность ответа; умение приводить примеры современных проблем изучаемой области.

✓ 85-76 - баллов - ответ, обнаруживающий прочные знания основных процессов изучаемой предметной области, отличается глубиной и полнотой раскрытия темы; владение терминологическим аппаратом; умение объяснять сущность, явлений, процессов, событий, делать выводы и обобщения, давать аргументированные ответы, приводить примеры; свободное владение монологической речью, логичность и последовательность ответа. Однако допускается одна - две неточности в ответе.

✓ 75-61 - балл – оценивается ответ, свидетельствующий в основном о знании процессов изучаемой предметной области, отличающийся недостаточной глубиной и полнотой раскрытия темы; знанием основных вопросов теории; слабо сформированными навыками анализа явлений, процессов, недостаточным умением давать аргументированные ответы и приводить примеры; недостаточно свободным владением монологической речью, логичностью и последовательностью ответа. Допускается несколько ошибок в содержании ответа; неумение привести пример развития ситуации, провести связь с другими аспектами изучаемой области.

✓ 60-50 баллов – ответ, обнаруживающий незнание процессов изучаемой предметной области, отличающийся неглубоким раскрытием темы; незнанием основных вопросов теории, несформированными навыками анализа явлений, процессов; неумением давать аргументированные ответы, слабым владением монологической речью, отсутствием логичности и последовательности. Допускаются серьезные ошибки в содержании ответа; незнание современной проблематики изучаемой области.

### **6. Темы рефератов**

1. Автоматизация предприятий общественного питания
2. Автоматизация систем вентиляции
3. АСУ кутером
4. АСУ тестомесителем
5. АСУ фаршемешалкой
6. АСУ освещением предприятий общественного питания
7. АСУ холодильного оборудования
8. Методы и приборы для измерения уровня.
9. Элементы метрологии и техники измерений
10. Функции автоматизации технологических процессов
11. T-FLEX DOCs на предприятиях общественного питания

12. АДЕМ-TDM на предприятиях общественного питания
13. КОМПАС-ГРАФИК на предприятиях общественного питания
14. Датчики массы
15. Датчики концентрации и величины рН
16. Исторические этапы развития датчиков
17. Выбор исполнительных механизмов и регулирующих органов
18. Исторические этапы развития информационных технологий
19. IC на предприятиях общественного питания
20. Позиционное обозначение приборов и средств автоматизации
21. Изображение приборов и средств автоматизации
22. Технологии изготовления микропроцессоров
23. КИП применяемые на предприятиях общественного питания
24. Применение интернета на предприятиях общественного питания

### Критерии оценки реферата

✓ 100-86 баллов выставляется обучающемуся, если он выразил своё мнение по сформулированной проблеме, аргументировал его, точно определив ее содержание и составляющие. Приведены данные отечественной и зарубежной литературы, статистические сведения, информация нормативно-правового характера. Обучающийся знает и владеет навыком самостоятельной исследовательской работы по теме исследования; методами и приемами анализа теоретических и/или практических аспектов изучаемой области. Фактических ошибок, связанных с пониманием проблемы, нет; графически работа оформлена правильно.

✓ 85-76 - баллов - работа характеризуется смысловой цельностью, связностью и последовательностью изложения; допущено не более 1 ошибки при объяснении смысла или содержания проблемы. Для аргументации приводятся данные отечественных и зарубежных авторов. Продемонстрированы исследовательские умения и навыки. Фактических ошибок, связанных с пониманием проблемы, нет. Допущены одна-две ошибки в оформлении работы.

✓ 75-61 балл – обучающийся проводит достаточно самостоятельный анализ основных этапов и смысловых составляющих проблемы; понимает базовые основы и теоретическое обоснование выбранной темы. Привлечены основные источники по рассматриваемой теме. Допущено не более 2 ошибок в смысле или содержании проблемы, оформлении работы.

✓ 60-50 баллов - если работа представляет собой пересказанный или полностью переписанный исходный текст без каких - либо комментариев, анализа. Не раскрыта структура и теоретическая составляющая темы. Допущено три или более трех ошибок в смысловом содержании раскрываемой проблемы, в оформлении работы.

Реферат обучающийся имеет право представить в виде презентации

Критерии оценки презентации доклада:

<b>Оценка</b>	<b>50-60 баллов (неудовлетворительно)</b>	<b>61-75 баллов (удовлетворительно)</b>	<b>76-85 баллов (хорошо)</b>	<b>86-100 баллов (отлично)</b>
<b>Критерии</b>	<b>Содержание критериев</b>			

<b>Раскрытие проблемы</b>	Проблема не раскрыта. Отсутствуют выводы	Проблема раскрыта не полностью. Выводы не сделаны и/или выводы не обоснованы	Проблема раскрыта. Проведен анализ проблемы без привлечения дополнительной литературы. Не все выводы сделаны и/или обоснованы	Проблема раскрыта полностью. Проведен анализ проблемы с привлечением дополнительной литературы. Выводы обоснованы
<b>Представление</b>	Представляемая информация логически не связана. Не использованы профессиональные термины	Представляемая информация не систематизирована и/или не последовательна. Использовано 1-2 профессиональных термина	Представляемая информация не систематизирована и последовательна. Использовано более 2 профессиональных терминов	Представляемая информация систематизирована, последовательна и логически связана. Использовано более 5 профессиональных терминов
<b>Оформление</b>	Не использованы технологии PowerPoint. Больше 4 ошибок в представляемой информации	Использованы технологии PowerPoint частично. 3-4 ошибки в представляемой информации	Использованы технологии PowerPoint. Не более 2 ошибок в представляемой информации	Широко использованы технологии (PowerPoint и др.). Отсутствуют ошибки в представляемой информации
<b>Ответы на вопросы</b>	Нет ответов на вопросы	Только ответы на элементарные вопросы	Ответы на вопросы полные и/или частично полные	Ответы на вопросы полные, с приведением примеров и/или пояснений